

ご使用前に、この説明書をよくお読みのうえ正しくお使いください
 事故防止等安全のため「使用上のご注意」を必ずお守りください
 お読みになった後は必ず保管していただき、必要なときにお使いください

警告 取り扱いを誤った場合に死亡または重傷を負う危険があります

注意 取り扱いを誤った場合にけがをしたり商品が壊れたりする危険があります

安全荷重

警告 この商品には安全荷重を設けております。安全荷重を超える過度の荷重を加えますと商品が破損したり、思わぬけがを引き起こすことがあります。十分注意してお使いください。

警告 商品に偏荷重が加わりますと、商品が破損したり、思わぬけがを引き起こすことがあります。十分注意してお使いください。

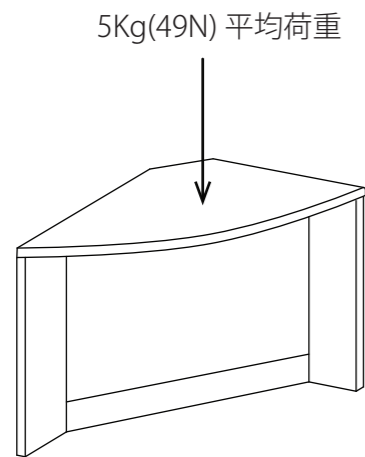

警告 天板面への荷重は平均加重です
1点に集中した荷重はさけてください

注意 センター引出に肘をついたりしないでください
商品が壊れる恐れがあります

注意 棚板面への荷重は平均荷重です
1点に集中した荷重はさけてください

注意 床面のフラットな場所でお使いください
アジャスターの調節範囲は5mmです

警告

- 商品の分解や改造はしないでください。けがや破損の原因になります。
- 家具は水平に保つように設置してください。ガタツキのまま使っていると、家具の強度が落ちこわれたり、けがをする原因になることがあります。
- 乱暴な取り扱いや机としての用途以外に使用しないでください。けがや故障・破損の原因になります。
- 家具のうえに加熱したなべ・やかん等を直接置かないでください。こげや変色の原因になります。
- デザイン上家具には突き出たところや角部分があります。この部分にふれるときはけがをすることがありますので、十分注意してください。

注意

- 高温・多湿の部屋では、空気が滞留するとカビやダニが発生しやすくなり健康を害することがあります。家具の裏側にも空気が流れるように壁から10Cm程度離して設置してください。また、十分に部屋の換気をしてください。
- 直射日光や熱・冷暖房機の風が直接家具にあたらないようにしてください。家具がゆがんだり、変色の原因になります。
- 地震等で家具が倒れ、けがをすることがありますので、建物に固定金具などでしっかり固定してください。

商品の組立には+ドライバー（3番）が必要です

- △ **注意** 商品の組立には必ず二人以上で行ってください。部品を落としたりして変形させたりけがをする恐れがあります
- △ **注意** 商品には、構造やデザイン上尖ったところがあります組立時には必ず軍手などで手を保護してください
- △ **注意** ねじは、仮締め（軽く閉める）を行い、全てのねじを取付け、本締め（きつく締める）を行ってください

カムロックの取り付け方法

カムロックとは凸部品を凹部品に差込み凹部品をドライバーにて締め付けることによりお互いがかみ合い固定取り付けの部品です

1) カムロック 基本構造

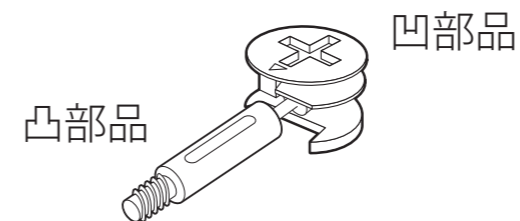

4) カムロック 挿入位置

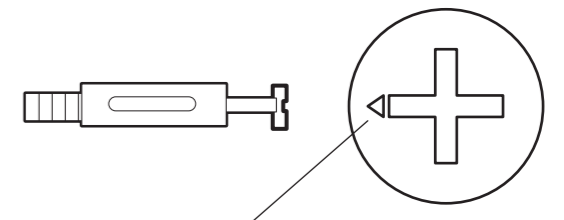

三角マークあるいは ± 凸部品を合わせて挿入

2) 凸部品

取り付ける場用にナットが入っています

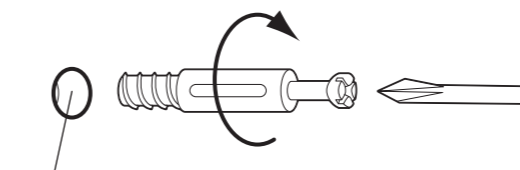

ナット穴

5) 締め付け方法

マイナスのドライバー等で固くなるまで時計回りに締め付ける

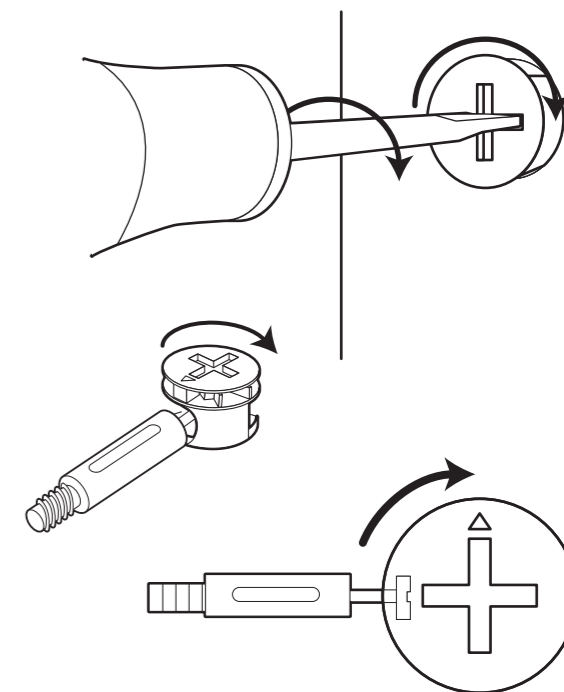

三角あるいは ± マークが移動し90度前後回転させる

3) 凹部品

取り付ける場所に穴が開いています

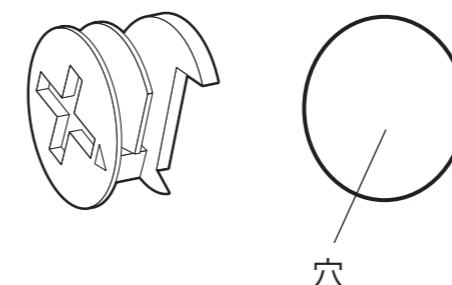

穴

平カウンター用 ねじ袋 明細

カムロック 凹凸 3個 予備が入っています
 M6×12 トラス 18個
 目隠しシール 3個
 木ダボ 4個
 連結金具 2個
 下連結金具 2個
 側板金具 2個

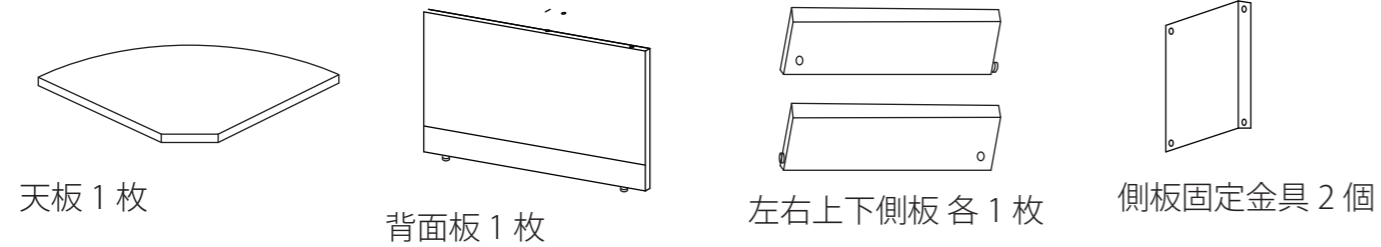

Ⅰ 天板にカムロック凸 木ダボを取付けます

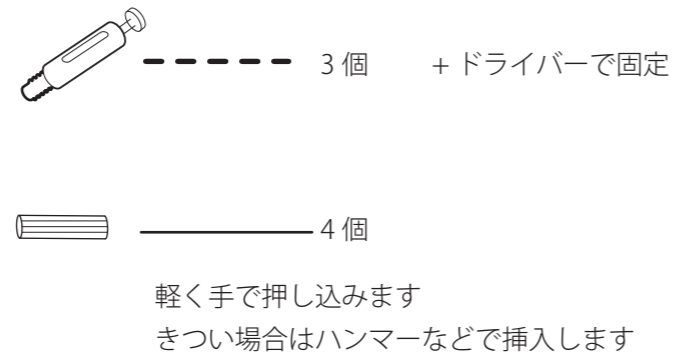
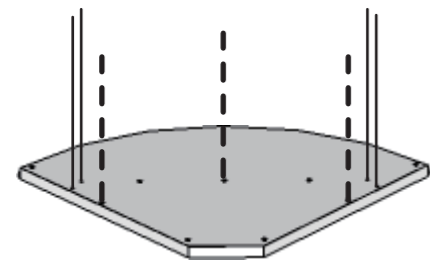

Ⅱ 側板にL固定金具を取付けます

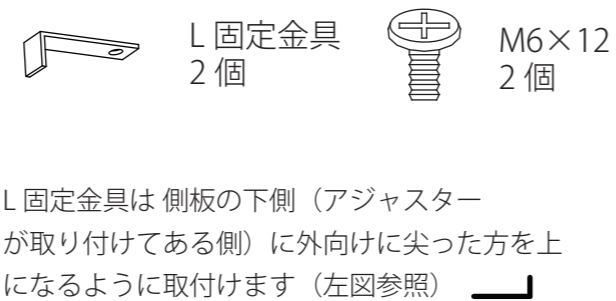
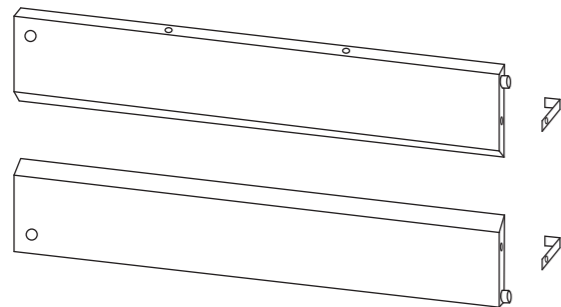

Ⅲ 左右側板をⅢで固定した天板に取り付けます

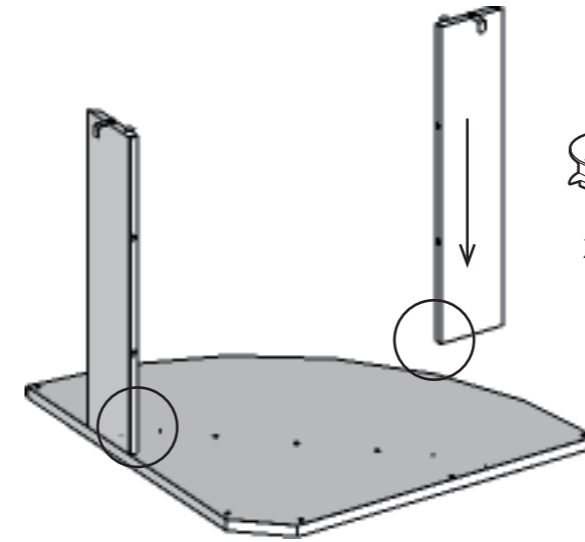

○部分の裏側にカムロック凹を挿入し右側に約90度回転させて固定します

Ⅳ 天板に背面板を取付けます

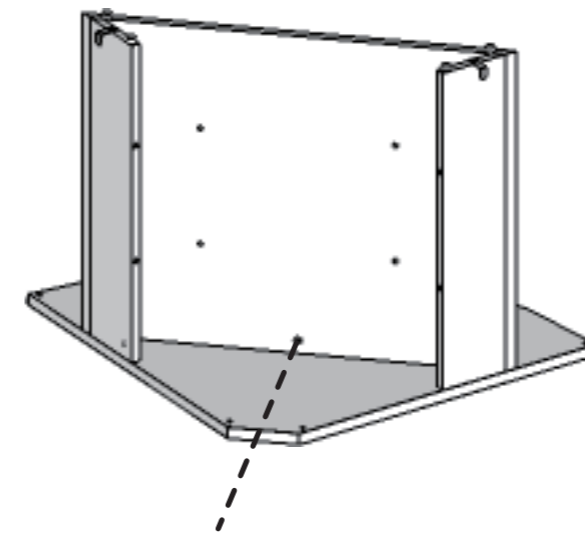

点線部分にカムロック凹を挿入し右側に約90度回転させて固定します

Ⅴ 側板固定金具を左右側板と背面板に固定します

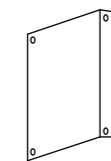
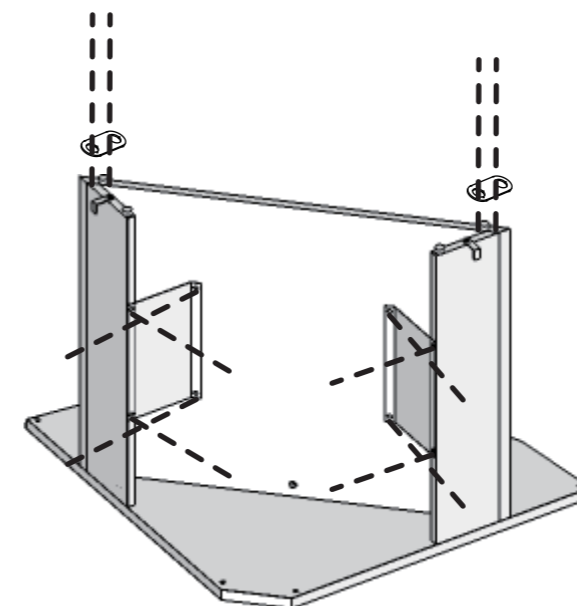

VI 商品を起こしてください

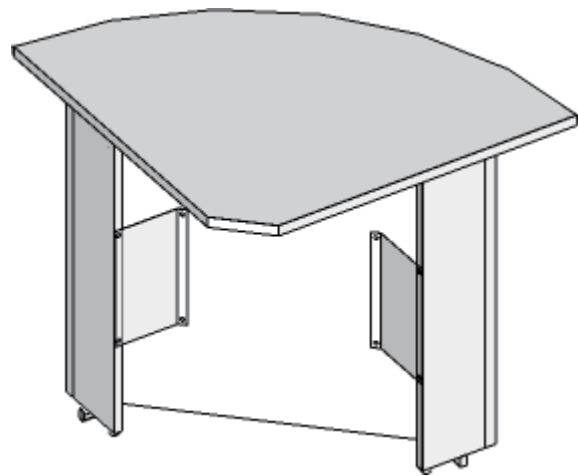

⚠ 注意

コーナーカウンターは単体では使用できません
必ず左右に平カウンターと連結してご使用ください

両側に平カウンターを設置することが必須ですが
片側だけ平カウンターと連結した場合は、必ず
エンドパネル（別売り）をご使用ください

VII 左右の平カウンターとの固定

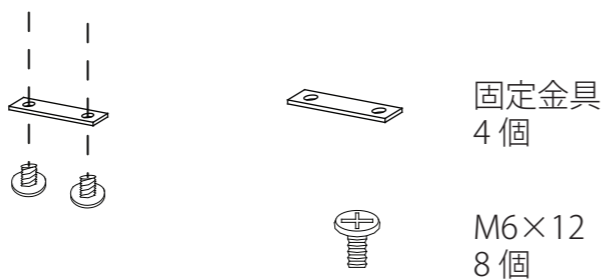
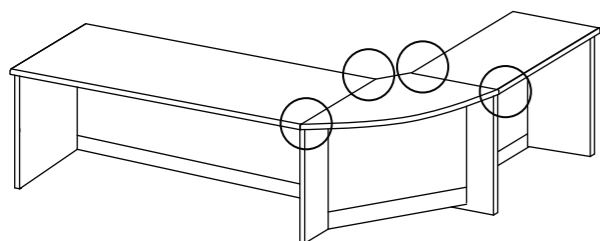

固定金具
4個

M6×12
8個

固定金具は平カウンターにも付属しています



コーナーカウンターの脚下部に取付けたL固定金具を
平カウンターの脚にはめ込みます

日常のお手入れ

商品に汚れが生じたときは、薄めた中性洗剤を
タオルに湿らせ軽く拭いてください。
その後に軽く水拭し、最後に乾燥したタオル
などで十分湿気をふき取ってください。

商品仕様

天板	メラミン板+繊維板(フラッシュ構造)
	エッジ部 PVC
構造部材	鉄
仕上げ	粉体塗装(エポキシメラミン) 仕上げ

〒108-0073
東京都港区三田3-2-3 501号
株式会社Y2K
03-6809-5293

営業時間
土日、祝祭日を除く
月～金
09:00～17:00

都合により一部仕様を変更することがあります